

Ψηφιακή Επεξεργασία Σήματος

ΔΙΑΛΕΞΗ 14^Η

- Μετασχηματισμός Z
- Ιδιότητες & Ζεύγη
- Πεδίο Σύγκλισης

Τι περιέχει το ΗΥ370?



1^ο Κομμάτι

- ▶ Βασικά Σήματα
- ▶ Συστήματα και Ιδιότητες
- ▶ Εξισώσεις Διαφορών ως συστήματα
- ▶ Μετασχηματισμός Fourier
- ▶ Συστήματα στο χώρο του Fourier



2^ο Κομμάτι

- ▶ Μετασχηματισμός Z
- ▶ Συστήματα στο χώρο του Z
- ▶ Δομές Συστημάτων
- ▶ Σχεδίαση Ψηφιακών Φίλτρων
- ▶ Φασματική Ανάλυση

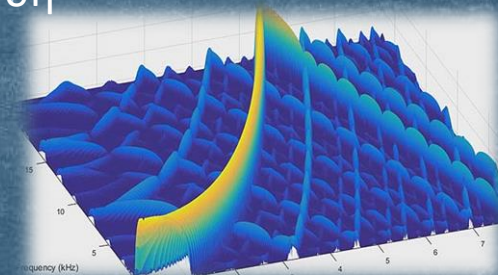

- Μετασχηματισμός Z (επανάληψη)

$$X(z) = \sum_{n=-\infty}^{+\infty} x[n]z^{-n}$$

- Πεδίο Σύγκλισης: περιοχή του μιγαδικού επιπέδου όπου ο μετασχ. Z συγκλίνει

- Ζεύγη:

Σήμα στο χρόνο	Μετασχηματισμός Z
$a^n u[n]$	$\frac{1}{1 - az^{-1}}, z > a $
$-a^n u[-n - 1]$	$\frac{1}{1 - az^{-1}}, z < a $
$\delta[n]$	$1, \forall z$
$\delta[n - n_0], \quad n_0 > 0$	$z^{-n_0}, z > 0$
$\delta[n - n_0], \quad n_0 < 0$	$z^{-n_0}, z < \infty$

• Σύνδεση με το Μετασχηματισμό Fourier (επανάληψη)

- Είναι προφανές πως αν $z = e^{j\omega}$, τότε

$$X(z) \Big|_{z=e^{j\omega}} = X(e^{j\omega}) = \sum_{n=-\infty}^{+\infty} x[n]e^{-j\omega n} = F\{x[n]\}$$

- Εκτιμούμε το μετασχ. Z επάνω στο μοναδιαίο κύκλο
- Επιτρέπεται μόνον όταν ο τελευταίος εμπεριέχεται στο πεδίο σύγκλισης του μετασχηματισμού Z!
- Αντιπαράδειγμα: $x[n] = u[n]$

$$X(e^{j\omega}) = \pi\delta(\omega) + \frac{1}{1 - e^{-j\omega}}, \quad X(z) = \frac{1}{1 - z^{-1}}, \quad |z| > 1 \quad \text{⚡}$$

- Σύνδεση με το Μετασχηματισμό Fourier

Σχέση Μετασχ. Z και Μετασχ. Fourier

- (α') Ο μετασχ. Fourier $X(e^{j\omega})$ ενός σήματος $x[n]$ μπορεί να υπολογιστεί από το μετασχ. Z $X(z)$ αν ο τελευταίος περιέχει το μοναδιαίο κύκλο στο πεδίο σύγκλισής του.
- (β') Στην παραπάνω περίπτωση, ο μετασχ. Fourier αποτελεί μια κάθετη “φέτα” της επιφάνειας του μετασχ. Z στο μιγαδικό επίπεδο, και βρίσκεται πάνω από τον κύκλο ακτίνας $|z| = 1$.
- (γ') Τα φάσματα πλάτους και φάσης (αν και δεν δείξαμε τη φάση σχηματικά στα προηγούμενα παραδείγματα) αποτελούν και αυτά “φέτες” των διδιάστατων συναρτήσεων $|X(z)|$ και $\phi(z)$ επάνω από το μοναδιαίο κύκλο του μιγαδικού επιπέδου.

- Σύνδεση με το Μετασχηματισμό Fourier

- Παράδειγμα:

- Βρείτε το μετασχ. Z του σήματος $x[n] = u[n]$

$$X(z) = \sum_n u[n] z^{-n} = \sum_{n=0}^{\infty} (z^{-1})^n = \frac{1}{1 - z^{-1}}, \quad \underline{|z| > 1}$$

$$|z^{-1}| < 1 \Rightarrow \frac{1}{|z|} < 1 \Rightarrow |z| > 1$$

$$X(z) = \frac{1}{z^{-1}(z-1)} = \frac{z}{z-1}$$

⊥ μηδ. $z=0$

⊥ πόλο $z=1$

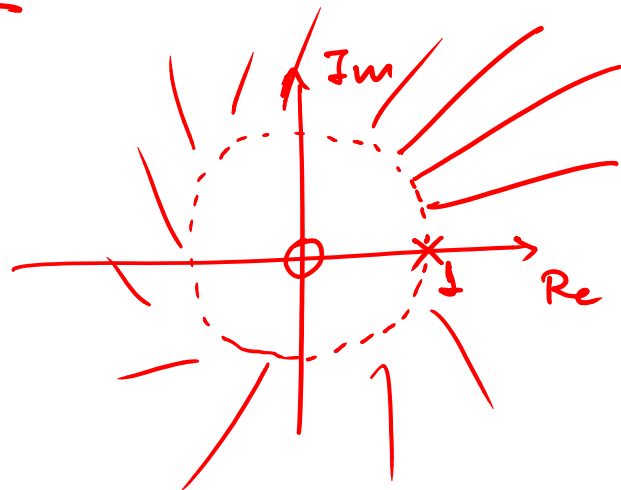

• Σύνδεση με το Μετασχηματισμό Fourier

- Παράδειγμα:

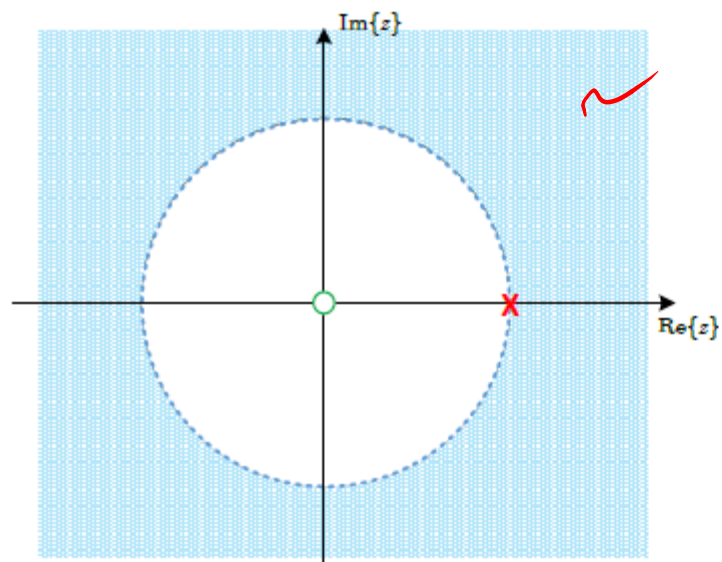

(α) Περιοχή σύγκλισης.

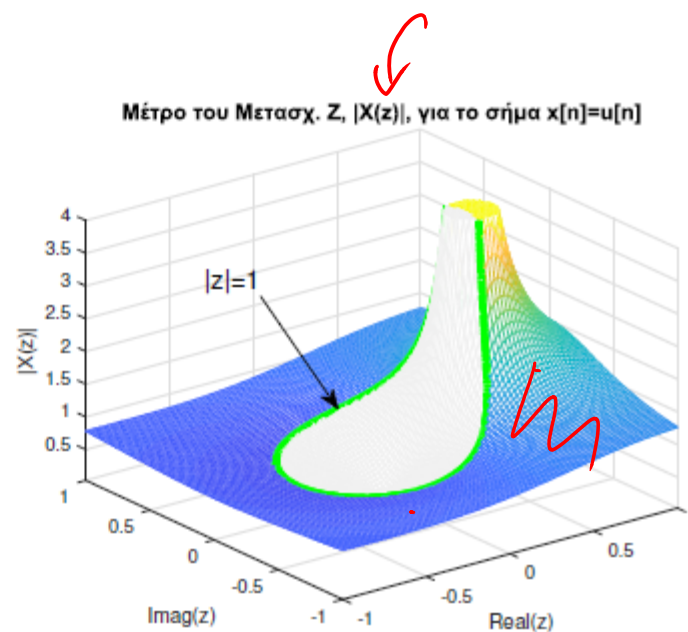

(β) Μέτρο μετασχ. Z σήματος $x[n] = u[n]$.

• Σύνδεση με το Μετασχηματισμό Fourier

• Παράδειγμα:

○ Μελετήστε τι συμβαίνει στο σήμα

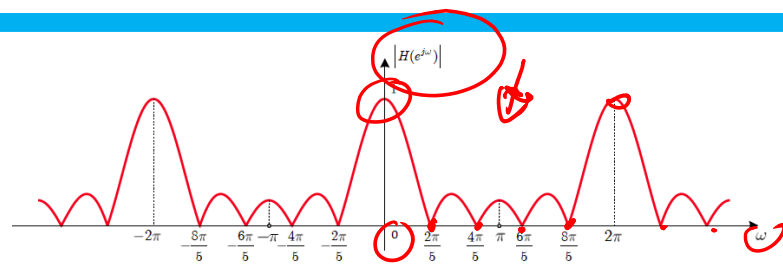

$$x[n] = \begin{cases} \frac{1}{M_2 + 1}, & 0 \leq n \leq M_2 \\ 0, & \text{αλλού} \end{cases}$$

$z = r \cdot e^{j\theta}$

$$\begin{aligned} X(z) &= \sum_n x[n] z^{-n} = \frac{1}{M_2+1} \sum_{n=0}^{M_2} z^{-n} = \frac{1}{M_2+1} \frac{1 - z^{-(M_2+1)}}{1 - z^{-1}} = \\ &= \frac{1}{M_2+1} \frac{z^{-M_2-1}}{z^{-1}} \frac{z^{M_2+1} - 1}{z - 1} = \frac{1}{M_2+1} \frac{1}{z^{M_2}} \frac{z^{M_2+1} - 1}{z - 1} \end{aligned}$$

Πόλους: M_2 πόλους στο μηδέν
 1 πόλο στο 1

Μηδενικά: $z^{M_2+1} = 1 = 1 \cdot e^{j2\pi k} \Rightarrow$
 $\Rightarrow r^{M_2+1} \cdot e^{j\theta_k(M_2+1)} = 1 \cdot e^{j2\pi k} \Rightarrow r=1$
 $\theta_k \cdot (M_2+1) = 2\pi k \Rightarrow \theta_k = \frac{2\pi}{M_2+1} \cdot k$

Μηδενικά: $z_k = e^{j \frac{2\pi}{M_2+1} \cdot k}$
 $k = 0, 1, \dots, M_2$

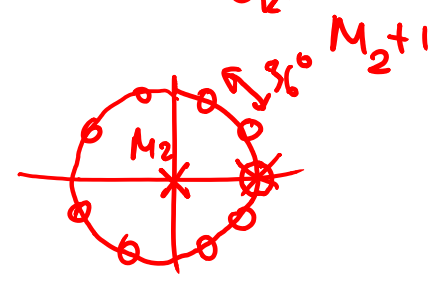

Αν $M_2 = 9$

- Σύνδεση με το Μετασχηματισμό Fourier

- Παράδειγμα:

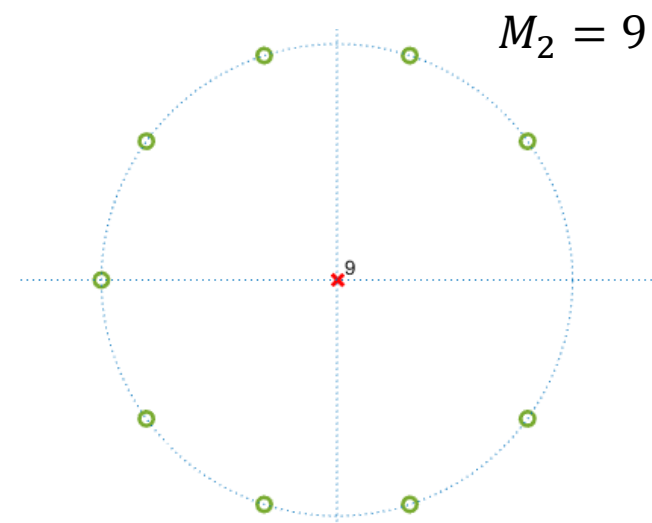
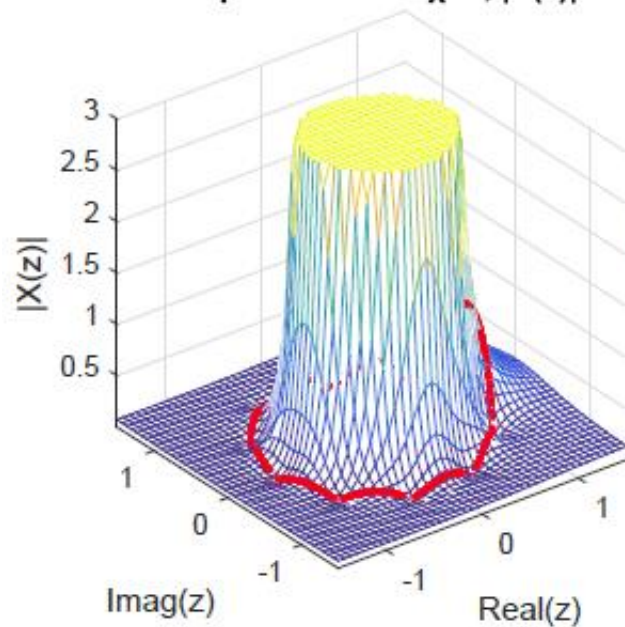
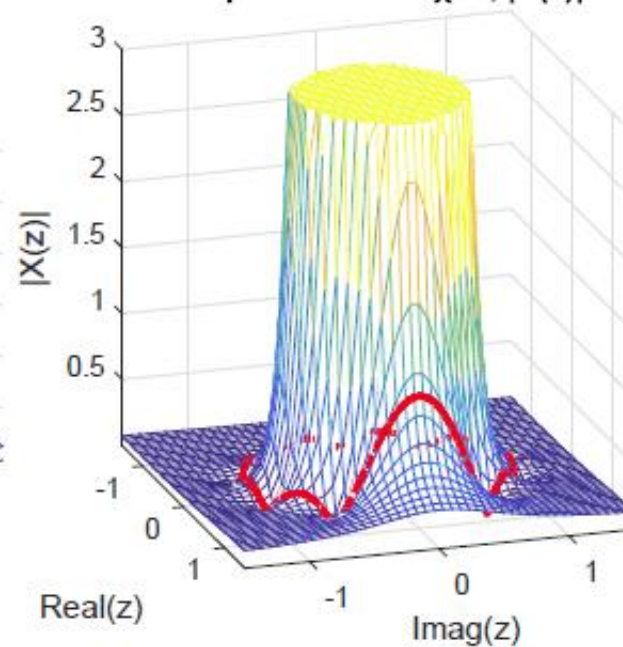
Μέτρο του Μετασχ. Z, $|X(z)|$ Μέτρο του Μετασχ. Z, $|X(z)|$ 

Φάσμα Πλάτους

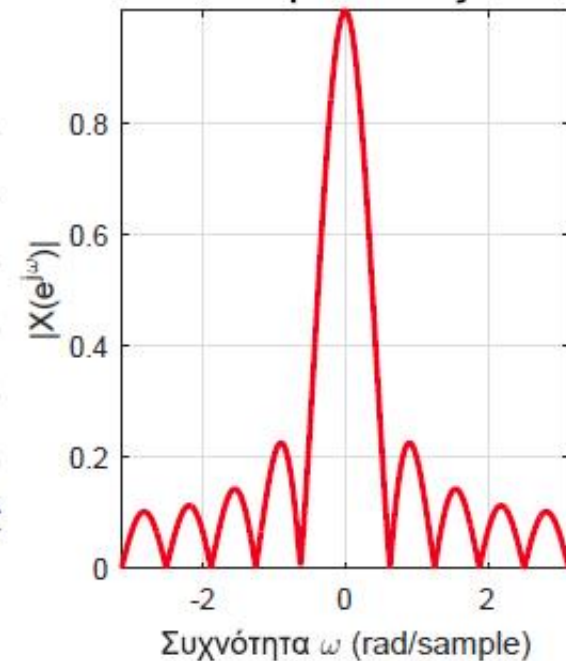

• Ιδιότητες Μετασχ. Z

Ιδιότητες Μετασχηματισμού Z			
Ιδιότητα	Σήμα	Μετασχηματισμός Z	Πεδίο Σύγκλισης
	$x[n]$	$X(z)$	R_x
	$y[n]$	$Y(z)$	R_y
Γραμμικότητα	$Ax[n] + By[n]$	$AX(z) + BY(z)$	$R \supseteq R_x \cap R_y$
Χρονική μετατόπιση	$x[n - n_0]$	$X(z)z^{-n_0}$	τουλάχιστον το R_x
Στάθμιση στο χώρο Z	$z_0^n x[n]$	$X(z/z_0)$	$ z_0 R_x$
Συζυγές σήμα στο χρόνο	$x^*[n]$	$X^*(z^*)$	R_x
Αντιστροφή στο χρόνο	$x[-n]$	$X(1/z)$	$1/R_x$
Συνέλιξη	$x[n] * y[n]$	$X(z)Y(z)$	$R \supseteq R_x \cap R_y$
Παραγωγή στη συχνότητα	$nx[n]$	$-z \frac{dX(z)}{dz}$	τουλάχιστον το R_x
Διαφορά στο χρόνο	$x[n] - x[n - 1]$	$(1 - z^{-1})X(z)$	$R \supseteq \{R_x \cap \{ z > 0\}\}$
Άθροιση στο χρόνο	$\sum_{k=-\infty}^n x[k]$	$\frac{1}{1 - z^{-1}}X(z)$	$R \supseteq \{R_x \cap \{ z > 1\}\}$
Θεώρημα Αρχικής Τιμής	$x[n] = 0, n < 0$	$\lim_{z \rightarrow \infty} X(z) = x[0]$	
Θεώρημα Τελικής Τιμής	$x[n] = 0, n < 0$	$\lim_{n \rightarrow \infty} x[n] = \lim_{z \rightarrow 1} (1 - z^{-1})X(z)$	

• Ιδιότητες Μετασχ. Z

- Γραμμικότητα: Βρείτε τον μετασχ. Z του σήματος

$$W(z) = X(z) + Y(z)$$

με

$$X(z) = \frac{\frac{3}{2}}{1 - \frac{1}{2}z^{-1}},$$

$$|z| > \frac{1}{2},$$

R_x

$$Y(z) = -\frac{\frac{1}{2}}{\left(1 - \frac{1}{2}z^{-1}\right)\left(1 - \frac{1}{3}z^{-1}\right)},$$

$$|z| > 1/2$$

R_y

$$R_x \cap R_y = R_w = |z| > 1/2$$

$$w(z) = \frac{3/2}{1 - 1/2 z^{-1}} - \frac{1/2}{(1 - 1/2 z^{-1})(1 - 1/3 z^{-1})} = \frac{3/2(1 - 1/3 z^{-1}) - 1/2}{(1 - 1/2 z^{-1})(1 - 1/3 z^{-1})} = \frac{(1 - 1/2 z^{-1})}{(1 - 1/2 z^{-1})(1 - 1/3 z^{-1})}$$

$$= \frac{1}{1 - 1/3 z^{-1}} \begin{cases} \rightarrow |z| > 1/3 \\ \rightarrow |z| < 1/3 \end{cases} \rightarrow |z| > 1/2$$

- Ιδιότητες Μετασχ. Z

$$X[u] \rightarrow X(z) \Rightarrow x[n \cdot u_0] \rightarrow z^{-u_0} X(z) \leftarrow$$

- Μετατόπιση στο χρόνο: Έστω το σήμα $x[n] = \left(\frac{1}{3}\right)^n u[n+2]$. Υπολογίστε το Μετασχ. Z του.

$$X[u] = \left(\frac{1}{3}\right)^{-2} \left(\frac{1}{3}\right)^{u+2} u[u+2] \Rightarrow X(z) = 9 \frac{z^2}{1 - \frac{1}{3}z^{-1}} \leftarrow$$

$$X(z) = 9 \frac{z^2}{z^{-1}(z - \frac{1}{3})} = 9 \frac{z^3}{z - \frac{1}{3}}$$

$$\lim_{z \rightarrow \infty} X(z) = \infty \quad (2^{\text{ος}} \text{ τάξης})$$

$2 \times \infty$

Μηδ: 3 μηδ. στο μηδέν

Πόλο: 1 πόλο στο $1/3$
2 πόλους στο άπειρο

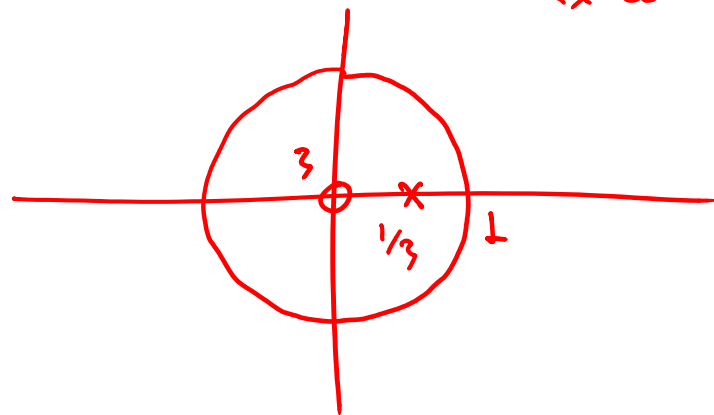

• Ιδιότητες Μετασχ. Z

• Συζυγία στο χρόνο: Έστω ένα σήμα $x[n] \in \mathfrak{R}$ με ρητό μετασχ. Z που έχει

○ Ακριβώς δυο πόλους, με τον έναν στη θέση $z = \exp\left(-\frac{j\pi}{8}\right)$ ←

○ Ακριβώς δυο μηδενικά, με το ένα στη θέση $z = \sqrt{2} \exp\left(\frac{j\pi}{4}\right)$ ←

Βρείτε μια μορφή για το $X(z)$

$$X(z) = \sum_n x[n] z^{-n}$$

$$(e^{j\theta})^* = e^{-j\theta}$$

$$x[n] \in \mathfrak{R} \Rightarrow x[n] = x^*[n]$$

$$Z\{x^*[n]\} = \sum_n x^*[n] z^{-n} = \left(\sum_n x[n] z^{*-n} \right)^* = X^*(z^*)$$

$$X(z) = X^*(z^*) \Rightarrow \left\{ \begin{array}{l} \text{μηδ ή πόλο στο } z_0 \Rightarrow \\ \text{θα έχω και μηδ ή πόλο στο } z_0^* \end{array} \right.$$

θα έχω και μηδ ή πόλο στο z_0^*

Άρα ⊥ πόλο στο $z_0 = e^{-j\pi/8} \Rightarrow$ ⊥ πόλο στο $z_0^* = e^{j\pi/8}$

⊥ μηδ στο $z_1 = \sqrt{2} e^{j\pi/4} \Rightarrow$ ⊥ μηδ στο $z_1^* = \sqrt{2} e^{-j\pi/4}$

Επομένως

$$X(z) = A \frac{(z - \sqrt{2} e^{j\pi/4})(z - \sqrt{2} e^{-j\pi/4})}{(z - e^{-j\pi/8})(z - e^{j\pi/8})}$$

\uparrow \uparrow
 z_1^* z_1

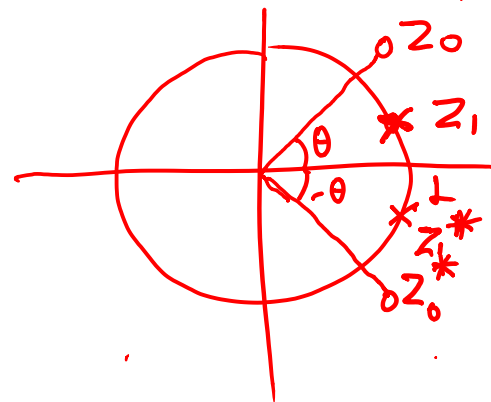

• Ιδιότητες Μετασχ. Z

- Συνέλιξη στο χρόνο: Έστω τα σήματα $x[n] = (2)^n u[n]$, $y[n] = \left(-\frac{1}{4}\right)^n u[n]$. Βρείτε τη συνέλιξή τους

$$X(z) = \frac{1}{1-2z^{-1}}, \quad |z| > 2$$

$$Y(z) = \frac{1}{1+\frac{1}{4}z^{-1}}, \quad |z| > \frac{1}{4}$$

$$x[n] * y[n] \xrightarrow{Z} X(z) \cdot Y(z) = \frac{1}{(1-2z^{-1})(1+\frac{1}{4}z^{-1})}, \quad |z| > 2$$

$$= \frac{A}{1-2z^{-1}} + \frac{B}{1+\frac{1}{4}z^{-1}} = \frac{8/9}{1-2z^{-1}} + \frac{1/9}{1+\frac{1}{4}z^{-1}} \xrightarrow{Z^{-1}} \frac{8}{9} 2^n u[n] + \frac{1}{9} \left(-\frac{1}{4}\right)^n u[n]$$

$$A = \frac{1}{1+\frac{1}{4}z^{-1}} \Big|_{z^{-1}=\frac{1}{2}} = \frac{1}{1+\frac{1}{8}} = \frac{8}{9}$$

$$B = \frac{1}{1-2z^{-1}} \Big|_{z^{-1}=-4} = \frac{1}{9}$$

$x[n] * y[n]$

• Ιδιότητες Μετασχ. Z

- Ένα πολύ σημαντικό συμπέρασμα που προκύπτει από τις ιδιότητες του Μετ. Z είναι:

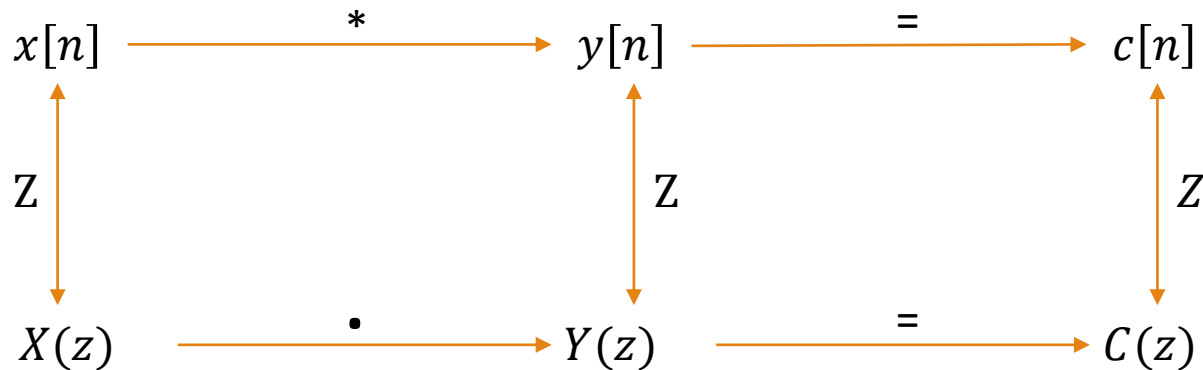

- Θα θυμάστε παρόμοια διαδικασία από τον DTFT
 - Μόνο που τώρα καλύπτουμε μεγαλύτερη «γκάμα» σημάτων ☺
 - Ξανά, αυτή η διαδικασία θα έχει πολύ μεγάλη χρησιμότητα στη μελέτη των συστημάτων που θα ακολουθήσει

• Κατηγορίες σημάτων και Περιοχή Σύγκλισης

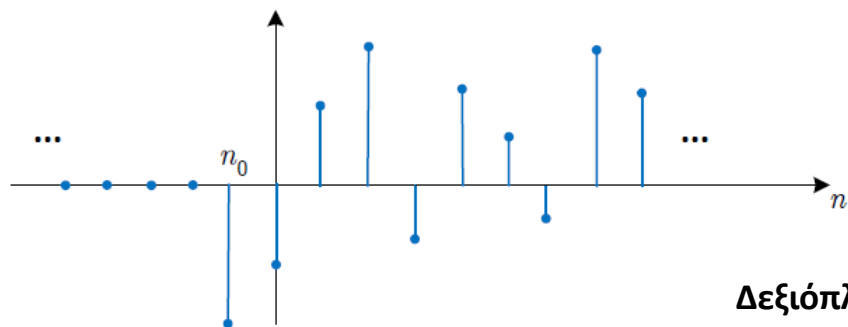

$$x[n] = 0, \\ n < n_0$$

Δεξιόπλευρο → Εξωστρεφές ROC

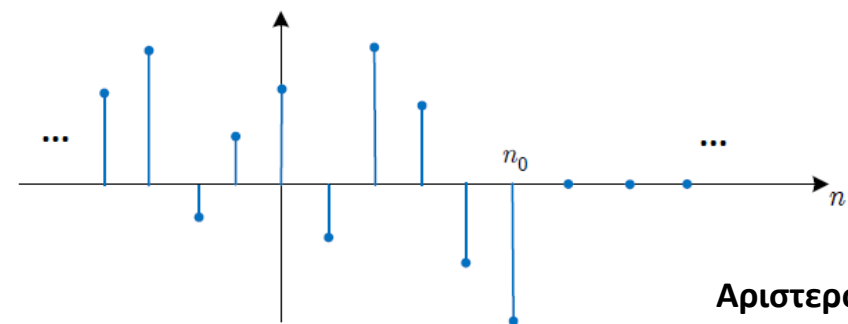
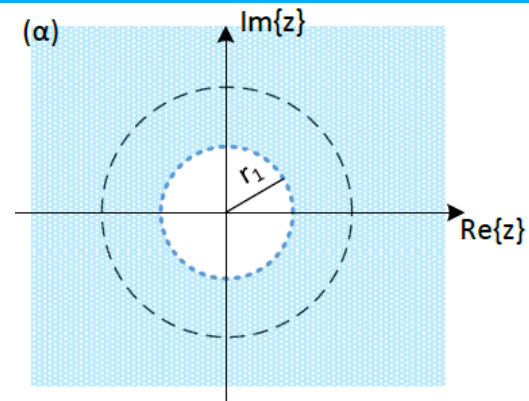

$$x[n] = 0, \\ n > n_0$$

Αριστερόπλευρο → Εσωστρεφές ROC

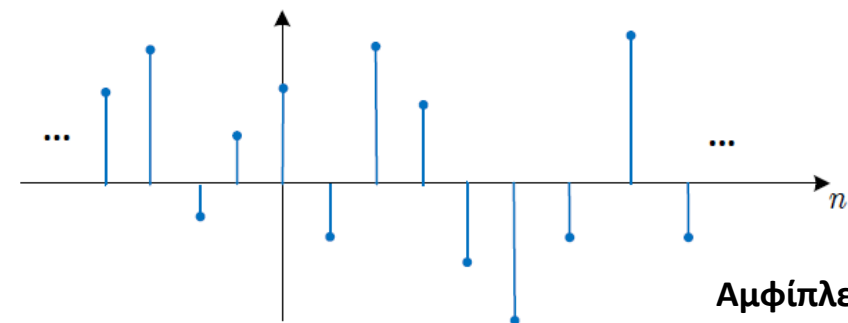
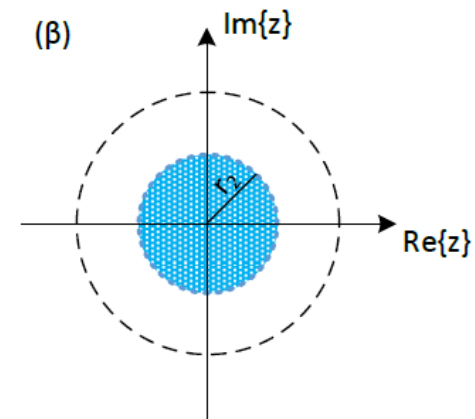

Αμφίπλευρο → Δακτυλιοειδές ROC

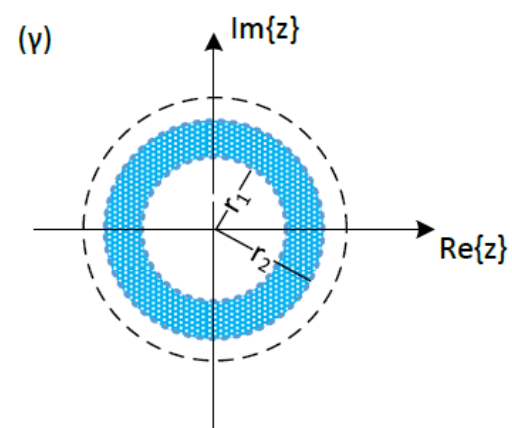

• Κατηγορίες σημάτων και Περιοχή Σύγκλισης

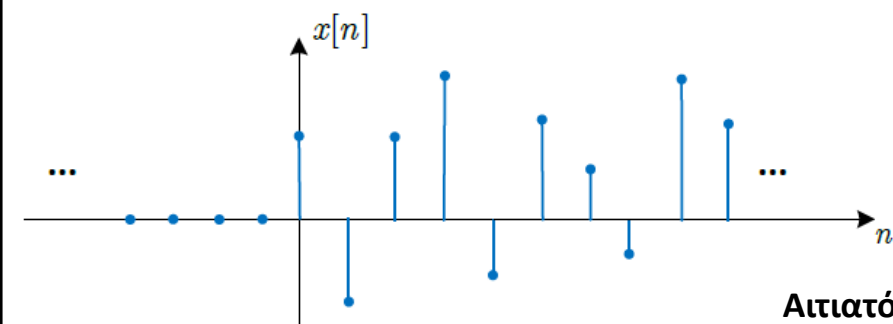

$$x[n] = 0, \\ n < 0$$

Αιτιατό → Εξωστρεφές ROC

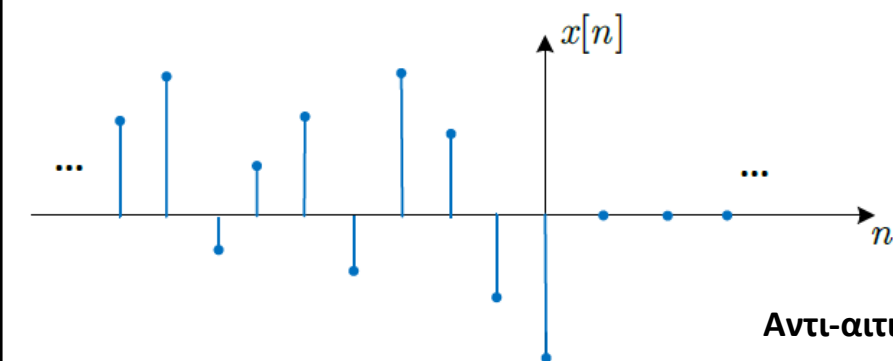
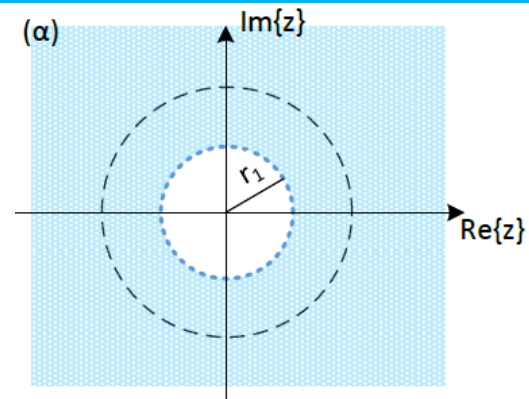

$$x[n] = 0, \\ n > 0$$

Αντι-αιτιατό → Εσωστρεφές ROC

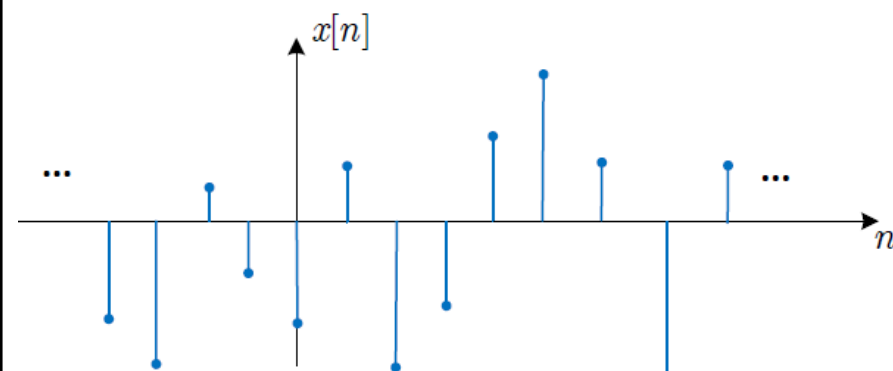
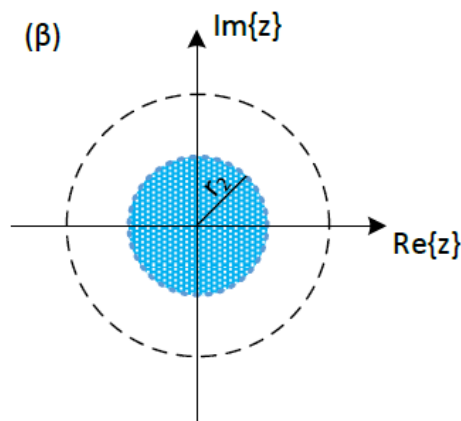

Μη αιτιατό → Δακτυλιοειδές ROC

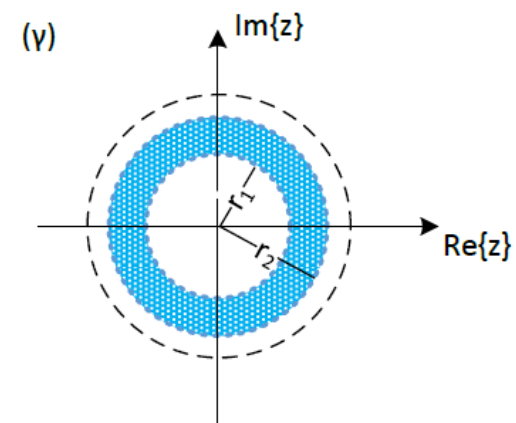

• Ζεύγη Μετασχηματισμών Z

Πίνακας Μετασχηματισμών Z			
Σήμα	Μετ. Z	ROC	Κατηγορία σήματος
$\delta[n]$	1	όλο το z	πεπερασμένης διάρκειας
$\delta[n - n_0], n_0 > 0$	z^{-n_0}	$z \neq 0$	πεπερασμένης διάρκειας
$\delta[n + n_0], n_0 > 0$	z^{n_0}	$z \neq \infty$	πεπερασμένης διάρκειας
$u[n]$	$\frac{1}{1 - z^{-1}}$	$ z > 1$	αιτιατό
$-u[-n - 1]$	$\frac{1}{1 - z^{-1}}$	$ z < 1$	αντι-αιτιατό
$a^n u[n]$	$\frac{1}{1 - az^{-1}}$	$ z > a $	αιτιατό
$-a^n u[-n - 1]$	$\frac{1}{1 - az^{-1}}$	$ z < a $	αντι-αιτιατό
$nu[n]$	$\frac{z^{-1}}{(1 - z^{-1})^2}$	$ z > 1$	αιτιατό
$-nu[-n - 1]$	$\frac{z^{-1}}{(1 - z^{-1})^2}$	$ z < 1$	αντι-αιτιατό
$na^n u[n]$	$\frac{az^{-1}}{(1 - az^{-1})^2}$	$ z > a $	αιτιατό
$-na^n u[-n - 1]$	$\frac{az^{-1}}{(1 - az^{-1})^2}$	$ z < a $	αντι-αιτιατό
$\cos(\omega_0 n)u[n]$	$\frac{1 - z^{-1} \cos(\omega_0)}{1 - 2z^{-1} \cos(\omega_0) + z^{-2}}$	$ z > 1$	αιτιατό
$\sin(\omega_0 n)u[n]$	$\frac{z^{-1} \sin(\omega_0)}{1 - 2z^{-1} \cos(\omega_0) + z^{-2}}$	$ z > 1$	αιτιατό
$a^n \cos(\omega_0 n)u[n]$	$\frac{1 - az^{-1} \cos(\omega_0)}{1 - 2az^{-1} \cos(\omega_0) + a^2 z^{-2}}$	$ z > a $	αιτιατό
$a^n \sin(\omega_0 n)u[n]$	$\frac{az^{-1} \sin(\omega_0)}{1 - 2az^{-1} \cos(\omega_0) + a^2 z^{-2}}$	$ z > a $	αιτιατό

• Ιδιότητες Πεδίου Σύγκλισης (ROC)

1. Το ROC μπορεί να είναι α) ένας δακτύλιος, β) μια περιοχή εκτός ενός κυκλικού δίσκου, γ) ένας κυκλικός δίσκος, (δ) όλο το μιγαδικό επίπεδο εκτός ίσως των $|z| = 0$ ή $|z| = \infty$
2. Το ROC **δεν** πρέπει να περιέχει πόλους!
3. Το ROC πρέπει να είναι μια συνεκτική περιοχή του μιγαδικού επιπέδου.
4. Αν το σήμα έχει πεπερασμένη διάρκεια στο χρόνο, τότε το ROC περιλαμβάνει όλο το μιγαδικό επίπεδο, πλην ίσως των σημείων $z = 0$ ή $z = \infty$
5. Αν το σήμα είναι δεξιόπλευρο, τότε το ROC του είναι εξωστρεφές, δηλ. της μορφής $|z| > \max|p_k|$, με p_k τους πόλους του σήματος
 - a) Το $z = \infty$ δεν περιλαμβάνεται στο πεδίο σύγκλισης αν το σήμα δεν είναι αιτιατό
 - b) Το $z = \infty$ περιλαμβάνεται στο πεδίο σύγκλισης αν το σήμα είναι αιτιατό
6. Αν το σήμα είναι αριστερόπλευρο, τότε το ROC του είναι εσωστρεφές, δηλ. της μορφής $|z| < \min|p_k|$, με p_k τους πόλους του σήματος
 - a) Το $z = 0$ δεν περιλαμβάνεται στο πεδίο σύγκλισης αν το σήμα δεν είναι αντι-αιτιατό
 - b) Το $z = 0$ περιλαμβάνεται στο πεδίο σύγκλισης αν το σήμα είναι αντι-αιτιατό
7. Αν το σήμα είναι αμφίπλευρο, τότε το ROC του είναι ένας δακτύλιος, δηλ. της μορφής $|p_i| < |z| < |p_j|$, με p_i, p_j δυο πόλους του σήματος με $|p_i| < |p_j|$
 - Πρέπει ασφαλώς να ικανοποιείται η ιδιότητα 2.

- Ιδιότητες Πεδίου Σύγκλισης (ROC)

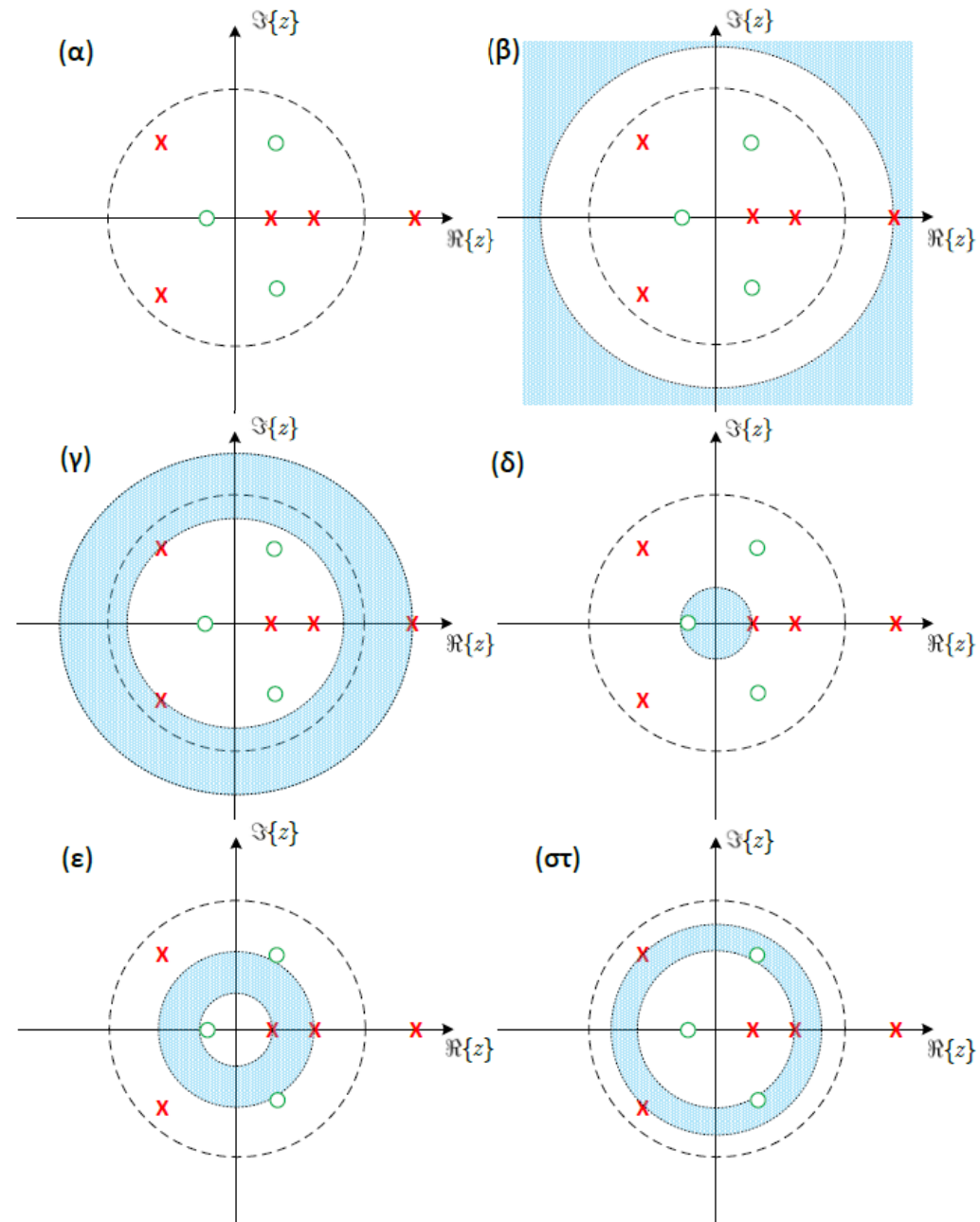

ΤΕΛΟΣ ΔΙΑΛΕΞΗΣ

